

PRINCIPALI CARATTERISTICHE TECNICO-PRODUTTIVE DELLA MACCHINA

La macchina a scarnare tipo SC/L prodotta nelle versioni da 1300-1500 mm. di larghezza utile di lavoro è stata progettata tenendo presente le particolari esigenze della scarnatura di pelli ovocaprine. Particolare cura è stata dedicata per la lavorazione delle pelli in pelo.

La macchina è azionata da una centralina idraulica che consente le operazioni di: apertura e chiusura cilindri operatori, estrazione pelle e affilatura lame.

La velocità di estrazione pelli (da 21 a 46 m/1' od oltre su richiesta) e la velocità di traslazione del carrello portamolà per affilatura lame, sono regolabili per consentire una perfetta scarnatura ad elevate produzioni. L'accostamento tra cilindro portapelli e cilindro a lame avviene molto rapidamente per ridurre i tempi morti. In optional la macchina può essere fornita di un gruppo idraulico per permettere la scarnatura a valori di pressione costanti visualizzabili sul manometro. La rotazione del cilindro zigrinato e del cilindro d'appoggio gommato è ottenuta con motori idraulici indipendenti. Il cilindro portapelli ha un elevato spessore di rivestimento in gomma personalizzato a seconda delle utilizzazioni per assorbire le notevoli disuguaglianze dello spessore della pelle o della lana. La regolazione della distanza tra cilindro a lame e cilindro d'appoggio gommato si ottiene ruotando un volantino posto in posizione agevole sul lato sinistro della macchina. La scarnatrice SC/L è dotata di un dispositivo di sicurezza perfettamente rispondente alle attuali norme vigenti che ne regolano la materia. Su richiesta la macchina può essere dotata di una apparecchiatura idraulica che permette la lubrificazione automatica (con grasso normale) ad intervalli prestabiliti di tutti gli organi in rotazione o in movimento, riducendone sensibilmente gli effetti di usura.

In sintesi la scarnatrice SC/L è atta a soddisfare tutte le esigenze di scarnatura per i vari tipi di pellame con un alto rendimento di produttività e minimi interventi di manutenzione.

La Nostra Casa, desiderosa di migliorare continuamente la qualità della propria produzione, si riserva il diritto di variare, senza alcun preavviso, le caratteristiche delle macchine. I dati di potenza e di produzione sono indicativi, di carattere medio e naturalmente devono essere adeguati alle condizioni di lavoro.

PRINCIPALES CARACTÉRISTIQUES TECHNIQUES ET DE PRODUCTION DE LA MACHINE

La machine à écharner SC/L produite dans les versions de 1300-1500 mm. de largeur de travail a été projetée en considérant les particulières exigences de l'écharnage de peaux d'ovin, de chèvre. Un soin particulier a été dédié au travail des peaux en poil.

La machine est actionnée par une petite centrale hydraulique qui permet les opérations d'ouverture et de fermeture des cylindres operateurs, l'extraction des peaux et l'affilage des couteaux. La vitesse d'extraction des peaux (de 21 à 46 m/1' et en plus si demandé) et la vitesse de traslation du chariot porte-meule pour l'affilage peuvent être regularisées pour permettre un écharnage parfait à productions élevées. L'approche entre le cylindre porte-peaux et le cylindre à couteaux est très rapide. En optional, la machine peut être dotée d'un groupe hydraulique pour permettre un écharnage à valeurs constants de pression qui peuvent être visualisés sur le manomètre. La rotation du cylindre moleté et du cylindre d'appui en caoutchouc est obtenue par des moteurs hydrauliques indépendants. Le cylindre porte-peaux a un épais revêtement en caoutchouc personnalisé selon l'utilisation pour absorber les notables inégalités de l'épaisseur de la peau ou de la laine. La régulation de la distance entre le cylindre d'appui en caoutchouc et le cylindre à couteaux est obtenue en tournant un volan placé dans une position aisée sur le côté gauche de la machine. La machine à écharner SC/L est dotée d'un système de dispositifs de sureté parfaitement correspondants aux règles actuelles qui règlementent cette matière. A la demande la machine peut être dotée d'un mécanisme hydraulique qui permet le graissage automatique (avec graisse normal) par intervalles préétablis de tous les organes en rotation ou en mouvement, en réduisant sensiblement les effects d'usure. En synthèse, la machine à écharner SC/L est à même de satisfaire n'importe quelle exigence d'écharnage pour les différentes sortes de peau avec une production élevée et peu d'entretien.

Notre Maison, dans le but d'améliorer continuellement la qualité de ses produits, se réserve le droit de changer les caractéristiques des machines sans aucun préavis. Les données techniques et de production sont indicatives et naturellement doivent s'en tenir aux conditions de travail.

MAIN TECHNICAL-PRODUCTIVE SPECIFICATIONS OF THE MACHINE

The fleshing machine type SC/L produced in the versions 1300-1500 mm. working with has been projected keeping in mind the particular requirements connected to the fleshing of goatskins, sheepskins. Particular care has been dedicated for the working of hairy skins.

The machine is operated by hydraulic gearcase which permits the operations of: opening and self-locking of the operator cylinders, leather extraction and sharpening of knives. The speed of the leather extraction (from 21 to 46 m/1' or more on request), and the speed of translation of the wheel centre trolley for sharpening of knives are adjustable to allow a perfect fleshing with high yield. Approachment of the leather supporting cylinder and the blade cylinder is very rapid. As optional, the machine can be equipped with a hydraulic group which permits the fleshing with constant pressure that we can see on a manometer. The rotations of the knurled cylinder and of the rubber supporting cylinder are obtained by independent hydraulic engines. The supporting cylinder has a plentiful covering of rubber, and it is personalised according to use in order to absorb considerable inequalities in the substance of the leather or the wool to work. We obtain regulation of the distance between the blade cylinder and the supporting cylinder operating a handwheel situated on the left side of the machine. The fleshing machine SC/L is equipped with a security device that meets all legislation requirements. On request, the machine can be equipped with a hydraulic system which allows automatic lubrication (with normal grease), at programmed intervals of all rolling and moving members reducing the wear effects. Briefly, the fleshing machine SC/L can satisfy all fleshing requirements for several types of leather giving high yield and requiring very little maintenance.

In order to improve quality of our products, we reserve the right to change, without notice, the characteristics of the machine. Power and production data are approximate and have to be adapted to working conditions.

CARACTERÍSTICAS TÉCNICAS Y DE PRODUCCIÓN PRINCIPALES DE LA MÁQUINA

La máquina de descarnar tipo SC/L producida en las versiones de 1300-1500 mm. de ancho útil de trabajo ha sido proyectada teniendo presente las particulares exigencias relativas al descarnado de pieles de ovino, cabra. Particular atención hasido dedicada para la elaboración de la piel con pelo.

La máquina está accionada por una central hidráulica que permite las operaciones de: apertura y cierre de los cilindros operadores, extracción de la piel y afilado de las cuchillas. La velocidad de extracción de pieles (de 21 a 46 m/1' o mayores sobre pedido) y la velocidad de traslación del carro portamolà para el afilado de las cuchillas son regulables para consentir un perfecto descarnado a elevada producción. La aproximación entre el cilindro de apoyo y el cilindro de cuchillas se produce muy rápidamente con el fin de reducir los tiempos muertos. Sobre pedido la máquina se suministra provista de un grupo hidráulico para permitir el descarnado con valores de presión constante visualizable en un manómetro. La rotación de los cilindros graneados y del cilindro transportador de goma obtenida con motores hidráulicos independientes. El cilindro trasportador tiene un elevado espesor revestido en goma personalizado según la utilización para absorber la notorias desigualdades del espesor de la piel o de la lana. La regulación de la distancia entre el cilindro de cuchillas y el cilindro trasportador de goma se obtiene girando un volante situado en posición manejable al lado izquierdo de la máquina. La descarnadora SC/L está dotada de un dispositivo de seguridad que responde perfectamente a las actuales normas vigentes que regulan la materia. Sobre pedido, la máquina puede dotarse de un aparato hidráulico que permite la lubricación automática (con grasa normal) a intervalos pre-establecidos de todos los órganos en rotación o en movimiento, reduciéndoles sensiblemente los efectos de usura. En síntesis la descarnadora SC/L está en condiciones de satisfacer todas las exigencias de descarnado para los varios tipos de piel con un alto rendimiento de productividad y escasas necesidades de mantenimiento.

Nuestra Firma, deseosa de mejorar continuamente la calidad de la propia producción, se reserva el derecho de variar, sin ningún previo aviso, las características de la máquina. Los datos de potencia y de producción son indicativos, corresponden a la media y naturalmente tienen que ser adecuados a



CM TANNERY MACHINES s.p.a.
Via C. Colombo, 17
56029 Santa Croce sull'Arno (Pisa) ITALY • Tel. (+39) 0571 30060/35543 • Fax (+39) 0571 34785
www.cmspa.it • e-mail: cm@cmspa.it



SC/L



MACCHINA A SCARNARE

SC/L

MACCHINA A SCARNARE
FLESHING MACHINE
MACHINE A ECHARNER
MÁQUINA PARA DESCARNAR



CARATTERISTICHE PRINCIPALI MAIN CHARACTERISTICS		SCL 130	SCL 150
Larghezza di lavoro Working width	mm.	1300	1500
Larghezza totale Total width	L mm.	3060	3260
Lunghezza totale Total length	P mm.	1250	1250
Altezza totale Total height	H mm.	1430	1430
Potenza installata Installed power	Kw.	19	19
Peso netto Net weight	Tons.	1,8	1,9
Imballo marittimo Maritime package	m ³ .	6,5	6,9

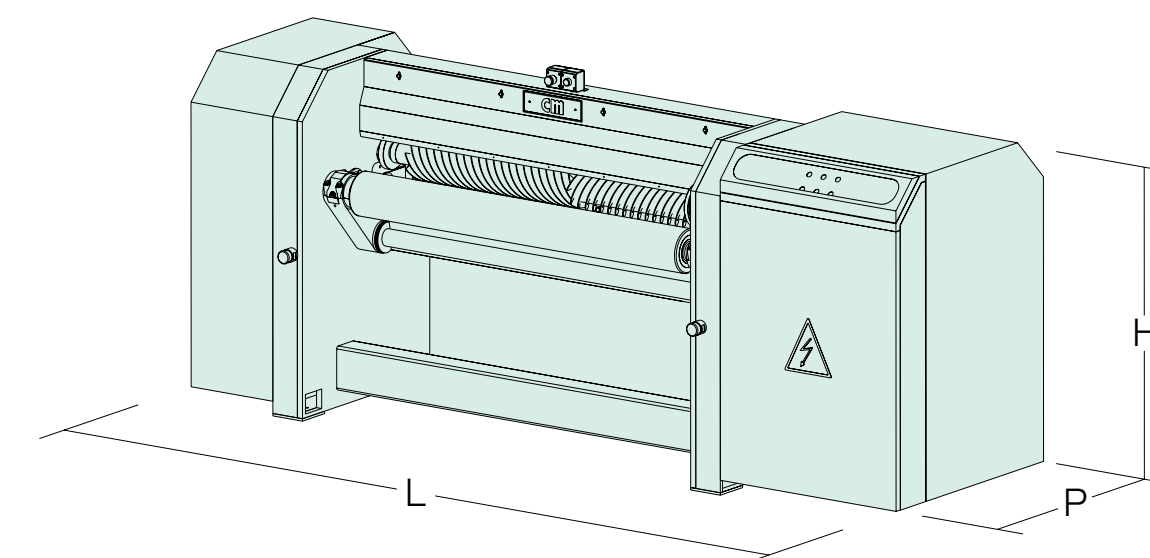

POSIZIONE CILINDRI
POSITION OF CYLINDERS
POSITION DES CYLINDRES
POSICION DE LOS CILINDROS

